

Bertus Verwoerd
BRUUDT CNC Machined Special Parts
Königsfelderstrasse 24
49824 Ringe
Deutschland
Telefon: 05944 599 406
E-Mail: info@BRUUDT.de



🇩🇪 Anbauanleitung/Sicherheitshinweise BRUUDT Kennzeichenhalter passend für Honda: CB1000R 2008-2017 CBR 600 F Ab Baujahr 2011 CB 600 F Hornet Ab Baujahr 2011 Art.Nr.: H-4000	2
🇬🇧 Installation instructions/safety instructions BRUUDT license plate holder suitable for Honda: CB1000R 2008-2017 CBR 600 F From year of construction 2011 CB 600 F Hornet From year of construction 2011 Art.No. : H-4000	6
■ ■ Instructions de montage/consignes de sécurité Support de plaque d'immatriculation BRUUDT adapté pour Honda : CB1000R 2008-2017 CBR 600 F à partir de l'année de construction 2011 CB 600 F Hornet à partir de l'année de construction 2011 N° d'article : H-4000	10
🇳🇱 Montage-/veiligheidsinstructie BRUUDT kentekenplaathouder geschikt voor Honda: CB1000R 2008-2017 CBR 600 F vanaf bouwjaar 2011 CB 600 F Hornet vanaf bouwjaar 2011 Artikelnr. : H-4000	14
🇩🇰 Monteringsvejledning/sikkerhedsanvisning BRUUDT nummerpladeholder egnet til Honda: CB1000R 2008-2017 CBR 600 F fra fabrikationsår 2011 CB 600 F Hornet fra fabrikationsår 2011 Varenr. : H-4000	18
■ ■ Istruzioni di installazione/istruzioni di sicurezza Portatarga BRUUDT adatto per Honda: CB1000R 2008-2017 CBR 600 F dall'anno di produzione 2011 CB 600 F Hornet dall'anno di produzione 2011 N. articolo : H-4000	22



 **Anbauanleitung/Sicherheitshinweise**

BRUUDT Kennzeichenhalter passend für Honda:

CB1000R 2008-2017

CBR 600 F Ab Baujahr 2011

CB 600 F Hornet Ab Baujahr 2011

Art.Nr.: H-4000



Vielen Dank, dass Sie sich für unsere Produkte entschieden haben! Wir schätzen Ihr Vertrauen in unser Produkt sehr und wünschen Ihnen allzeit eine gute und sichere Fahrt!

Lesen Sie diese Anbauanleitung vor der Montage sorgfältig durch.

1. **ACHTUNG:** Wichtige Sicherheitshinweise. Wenn Sie kein ausgebildeter Mechaniker sind, wenden Sie sich für die Montage dieses Kennzeichenhalters an eine Fachwerkstatt. Nichtbeachten der Montageanweisung kann Schäden an Ihrem Fahrzeug verursachen und zum Erlöschen der Gewährleistungsansprüche führen. Für Folgeschäden wird keine Haftung übernommen. Der Hersteller übernimmt keine Haftung für Schäden auf Grund von unsachgemäßer Montage dieses BRUUDT Kennzeichenhalters. Eine nicht sachgemäße Verwendung dieses Produktes kann die Fahrsicherheit beeinträchtigen. Das eigenmächtige Nachbearbeiten und/oder Verändern des Produktes kann zum Versagen der Funktion führen und ist nicht gestattet. Bauliche Veränderungen an den Teilen sind zu unterlassen und führen zum Verlust der Haftungs- und Garantie Ansprüche. Bitte bewahren Sie diese Anleitung für einen späteren Gebrauch auf.

2. **ACHTUNG:** Alle vom Motorrad gelösten Teile und Verbindungen sind gemäß Fahrzeugherstellereangaben wieder zu montieren oder durch die von unserem Hause gelieferten Teile und Verbindungen zu ersetzen. Sichern Sie, wenn nicht anders definiert, alle Gewinde mit Schraubensicherung. Falls nicht durch den Fahrzeughersteller oder unser Haus anderweitig definiert, müssen alle Schrauben und Muttern nach DIN / ISO angezogen werden. Stellen Sie nach erfolgter Montage sicher, dass alle zuvor gelösten Teile und Verbindungen wieder ordnungsgemäß montiert wurden.

3: **ACHTUNG:** Dieses Produkt wurde für Fahrzeuge im Werkszustand entwickelt. Die Kompatibilität mit Original-Zubehörteilen sowie mit Zubehörteilen anderer Hersteller kann nicht gewährleistet werden. Bei zusätzlicher Verwendung von Original-Zubehör oder Zubehör anderer Hersteller sollten Sie den Freigang, die Passform und mögliche Kollisionen überprüfen!

4. **ACHTUNG:** Falls Sie seitliche Reflektoren an dem Original Kennzeichenhalter haben, müssen diese an anderer (geeigneter) Stelle angebracht oder durch neue Reflektoren ersetzt werden.

5. **ALLGEMEINE HINWEISE:** Beachten Sie eventuelle landesspezifische Vorschriften durch den Gesetzgeber bzw. TÜV-Vorschriften. Lesen Sie aufmerksam die Montageanleitung und stellen Sie sicher, dass alle Teile der Stückliste vorhanden und nicht Beschädigt sind. Achten Sie darauf, dass Ihr Fahrzeug sicher steht und nicht umfallen kann. Schalten Sie den Motor ab und ziehen Sie den Zündschlüssel. Lassen Sie ggf. Motor / Auspuff abkühlen. Klemmen Sie bei Arbeiten an der Elektrik die Fahrzeugbatterie ab. Achten Sie darauf, nur geeignetes Werkzeug zu verwenden. Lassen Sie sich bei den Montagearbeiten von einer zweiten Person helfen.

Diese Anleitung ist nach unserem derzeitigen Kenntnisstand verfasst. Rechtliche Ansprüche auf Richtigkeit bestehen nicht. Technische Änderungen vorbehalten.

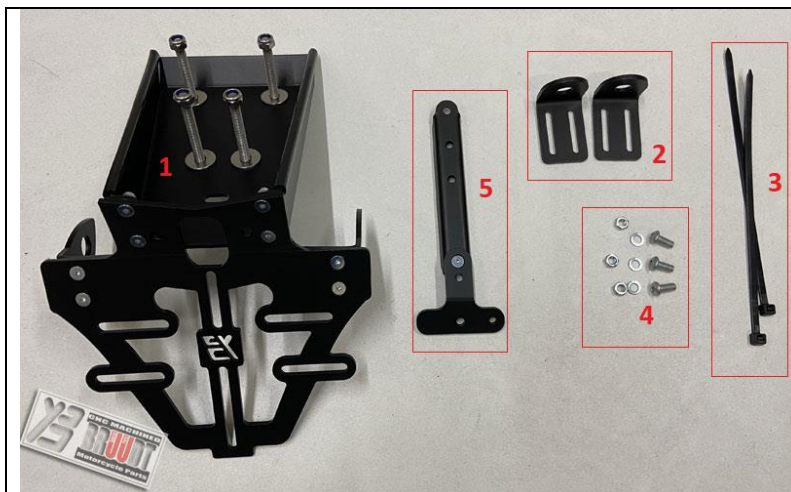

Stellen Sie sicher, dass alle Teile der Stückliste vorhanden und nicht Beschädigt sind.

Lieferumfang:

- 1: Vormontierte Kennzeichenhalter mit Blinker Halter für Original Blinker.
- 2: Blinker Halter für mini Blinker
- 3: 2 Kabelbinder
- 4: 3 Schrauben, Mutter und Unterlegscheiben für T-Blech
- 5: T-Blech

Für die Installation des Kennzeichenhalters benötigen Sie folgendes Werkzeug:

- Kreuzschlitzschraubendreher PZ2
- Inbusschlüssel-Set
- Drehmomentschlüssel
- Ratsche und Steckschlüsselsatz (7mm, 8 mm, 10 mm)
- Rollmaßband
- 5,5mm Bohrer und Bohrmaschine

1: Schauen Sie unter das Heck und entfernen Sie die 6 Schrauben, um es zu öffnen. Nun können Sie die Stecker von Blinker und Kennzeichenbeleuchtung trennen. Entfernen Sie anschließend den Beifahrersitz und demontieren Sie das Heck, indem Sie die 4 Schrauben lösen.

2: Legen Sie das originale Heck auf einen Arbeitstisch und demontieren Sie die Blinker und den Reflektor. Schrauben Sie dazu das originale Heck auseinander. Wenn Sie Miniblinker montieren möchten, müssen Sie die originalen Blinker nicht demontieren. Montieren Sie dann die mitgelieferten Haltebleche für die Miniblinker am Kennzeichenhalter. Miniblinker bis M10 lassen sich einfach an diesen Halteblechen montieren.

3: Wenn Sie die Original-Blinker wieder auf dem Kennzeichenhalter montieren möchten, tun Sie dies ohne die Gummis. Montieren Sie anschließend die Nummernschildbeleuchtung am Kennzeichenhalter.

4: Entfernen Sie zunächst die 4 Muttern und Unterlegscheiben vom Kennzeichenhalter. Führen Sie die Kabel durch den Langschlitz im Kennzeichenhalter und durch das Loch im Heck. Montieren Sie den Halter mit den 4 mitgelieferten Muttern. Halten Sie die Schrauben mit einem Inbusschlüssel fest und ziehen Sie die Muttern mit 8 Nm fest.

Achtung: Achten Sie darauf, dass keine Kabel eingeklemmt sind und dass die Kabel wieder ordentlich an ihrem ursprünglichen Platz liegen.

Achtung: Bitte überprüfen Sie, ob alle Beleuchtungen funktionieren!

5: Montieren Sie der Originalreflektor Reflektor an das mitgelieferte T-Blech mit der originalen M5-Mutter. M5 mit 5 Nm festdrehen.



6:

Achtung! Die Kennzeichenplatte (2 in der untenstehenden Abbildung) muss später so montiert werden, dass es an der Oberseite der Grundplatte (1 in der untenstehenden Abbildung) anliegt.

Achtung! Zwischen dem Reflektor und dem Kennzeichen darf höchstens 1 mm Abstand sein. Der Reflektor muss so nah wie möglich am Kennzeichen sitzen, ohne es zu berühren.

Um das T-Blech mit Reflektor an der richtigen Stelle auf der Grundplatte zu montieren, benötigen wir Maß A (A in der untenstehenden Abbildung). Maß A ist die Höhe vom Kennzeichenplatte + maximal 1 mm.

Montieren Sie anschließend das T-Blech mit Reflektor auf Maß A, gemessen von der Oberseite der Grundplatte (1 in der untenstehenden Abbildung) bis zur Oberseite des Reflektors. Verwenden Sie dazu die mitgelieferten M5-Schrauben, Muttern und Unterlegscheiben (B in der untenstehenden Abbildung). Halten Sie die Schraube mit einem Inbusschlüssel fest und drehen Sie die Muttern mit 5 Nm fest.

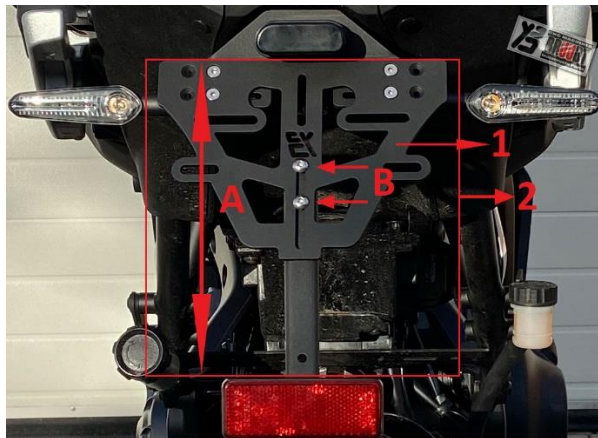

7:

Montieren Sie nun die Kennzeichenplatte und stellen Sie die Breite der Blinker ein.

Achtung! Die Kennzeichenplatte (2 in der untenstehenden Abbildung) muss so montiert werden, dass es an der Oberseite der Grundplatte (1 in der untenstehenden Abbildung) anliegt.

Verwenden Sie hierfür mindestens 3 Befestigungspunkte. Nutzen Sie auf jeden Fall die oberen 2 dafür vorgesehenen Langlöcher (C in der untenstehenden Abbildung) für M6-Schrauben (nicht mitgeliefert). Der dritte Befestigungspunkt ist das untere Loch im T-Blech. Bohren Sie dafür ein 5,5-mm-Loch an der richtigen Stelle in die Kennzeichenplatte (D in der untenstehenden Abbildung). Verwenden Sie zum Befestigen die letzte mitgelieferte M5-Schraube, Mutter und Unterlegscheibe. Halten Sie die Schraube mit einem Inbusschlüssel fest und drehen Sie die Muttern mit 5 Nm fest.

Achtung! Der Kennzeichenhalter ist ausschließlich für die Montage der Kennzeichenplatte vorgesehen und gefertigt. Verwenden Sie daher niemals zusätzliche Platten oder Halterungen. Das zusätzliche Gewicht und die Abmessungen können Schäden verursachen.

Achtung! Der Abstand zwischen beiden Blinkern (Linsen) muss mindestens 180 mm betragen. Dieser Abstand ist einzustellen, da die Blinkerhalter in der Breite verstellbar sind. Ziehen Sie die M4 x 16 Schrauben mit 3 Nm fest.

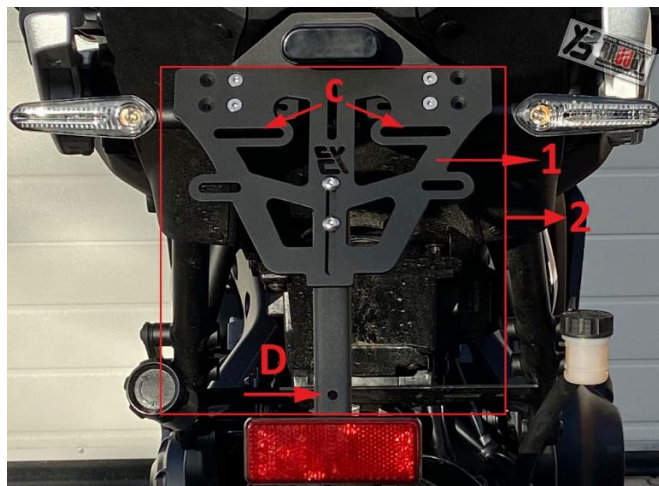

Vor jedem Fahrtantritt: Vor jedem Fahrtantritt: Es ist die Aufgabe und Verantwortung des Fahrers die sicherheitsrelevanten Fahrzeugteile regelmäßig zu überprüfen und in Stand zu halten. Kontrollieren Sie vor jedem Fahrtantritt die einwandfreie Einstellung und Funktion des Produkts und den festen Sitz aller Verschraubungen.

Gewährleistung: Nehmen Sie sich die Zeit, um eine hundertprozentige, fachgemäße Arbeit bei der Montage des Produkts zu leisten. Berücksichtigen Sie alle unsere Montage-Vorgaben und Sicherheitshinweise. Eine fehlerhafte, unsachgemäße Montage oder Umgang mit dem Produkt führen zum Erlöschen der Gewährleistungsansprüche.

Pflege: Verwenden Sie für die Pflege der Artikel keine aggressiven Reinigungsmittel. Die Artikel können mit einer einfachen, lauwarmen Spülmittel-Lösung hervorragend gereinigt werden.

Umweltinformation: Dieser Artikel darf nicht am Ende seiner Lebensdauer mit dem Hausmüll entsorgt werden. Die Entsorgung kann über Firma BRUUDT, Bertus Verwoerd, Königsfelderstrasse 24, 49824 Ringe, Tel.: +49 (0) 5944 599 406; E-Mail: info@bruudt.de oder lokal verfügbare Rückgabe- und Sammelsysteme erfolgen.





 Installation instructions/safety instructions

BRUUDT license plate holder suitable for Honda:
CB1000R 2008-2017
CBR 600 F From year of construction 2011
CB 600 F Hornet From year of construction 2011

Art.No. : H-4000



Thank you for choosing our products! We really appreciate your trust in our product and wish you a good and safe journey at all times!

Please read these installation instructions carefully before assembly.

1. **ATTENTION:** Important safety instructions. If you are not a trained mechanic, contact a specialist workshop to install this license plate holder. Failure to follow the installation instructions can cause damage to your vehicle and void the warranty. No liability is accepted for consequential damage. The manufacturer accepts no liability for damage caused by improper installation of this BRUUDT license plate holder. Improper use of this product can impair driving safety. Unauthorized reworking and/or modification of the product can lead to functional failure and is not permitted. Structural changes to the parts are not permitted and will result in loss of liability and warranty claims. Please keep these instructions for future reference.

2. **ATTENTION:** All parts and connections removed from the motorcycle must be reassembled in accordance with the vehicle manufacturer's instructions or replaced with parts and connections supplied by us. Unless otherwise specified, secure all threads with screw locking. Unless otherwise specified by the vehicle manufacturer or our company, all screws and nuts must be tightened in accordance with DIN / ISO. After assembly, ensure that all previously removed parts and connections have been properly reassembled.

3: **ATTENTION:** This product was developed for vehicles in their factory condition. Compatibility with original accessories or with accessories from other manufacturers cannot be guaranteed. When using additional original accessories or accessories from other manufacturers, you should check the clearance, fit and possible collisions!

4. **ATTENTION:** If you have side reflectors on the original license plate holder, these must be installed in another (suitable) place or replaced with new reflectors.

5. **GENERAL INFORMATION:** Observe any country-specific regulations or TÜV regulations. Read the assembly instructions carefully and make sure that all parts in the parts list are present and not damaged. Make sure that your vehicle is standing securely and cannot fall over. Turn off the engine and remove the ignition key. If necessary, allow the engine/exhaust to cool down. Disconnect the vehicle battery when working on the electrics. Make sure that you only use suitable tools. Have a second person help you with the assembly work.

This manual is based on our current knowledge. We make no legal claims as to its correctness. We reserve the right to make technical changes.

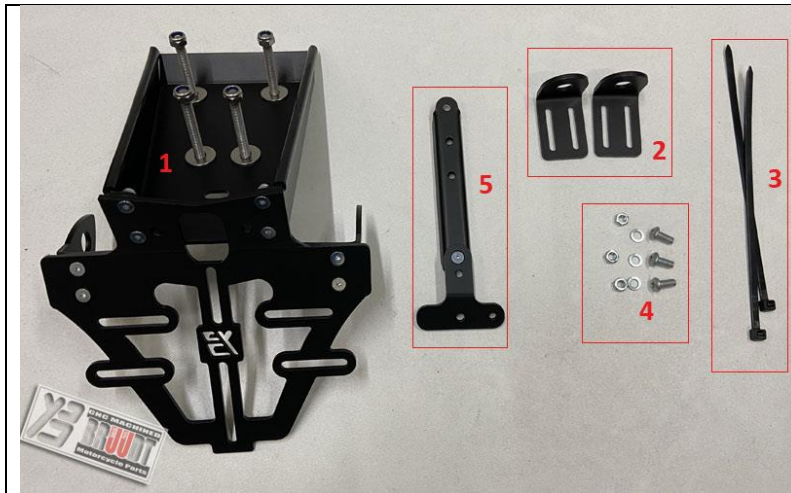

Make sure that all parts in the parts list are present and not damaged.

Scope of delivery:

- 1: Pre-assembled license plate holder with indicator holder for original indicators.
- 2: Indicator holder for mini indicators
- 3: 2 cable ties
- 4: 3 screws, nut and washers for T-plate
- 5: T-plate

To install the license plate holder you need the following tools:

- Phillips screwdriver PZ2
- Allen key set
- Torque wrench
- Ratchet and socket wrench set (7mm, 8 mm, 10 mm)
- Tape measure
- 5.5mm drill and drill

1: Look under the rear and remove the 6 screws to open it. Now you can disconnect the connectors from the indicators and license plate light. Then remove the passenger seat and dismantle the rear by loosening the 4 screws.

2: Place the original rear on a work table and dismantle the indicators and reflector. To do this, unscrew the original rear. If you want to mount mini indicators, you do not have to dismantle the original indicators. Then mount the supplied retaining plates for the mini indicators on the license plate holder. Mini indicators up to M10 can be easily mounted on these retaining plates.

3: If you want to remount the original indicators on the license plate holder, do so without the rubbers. Then mount the license plate light on the license plate holder.

4: First remove the 4 nuts and washers from the license plate holder. Guide the cables through the long slot in the license plate holder and through the hole in the rear. Mount the holder with the 4 nuts provided. Hold the screws with an Allen key and tighten the nuts to 8 Nm .

Attention : Make sure that no cables are pinched and that the cables are neatly returned to their original place.

Attention: Please check that all lights are working!

5 : Mount the original reflector to the supplied T-plate with the original M5 nut. Tighten the M5 with 5 Nm .



6:

Attention! : The license plate plate (2 in the image below) must later be mounted so that it rests on the top of the base plate (1 in the image below).

Attention! : There must be a maximum of 1 mm between the reflector and the license plate. The reflector must sit as close to the license plate as possible without touching it.

To mount the T-plate with reflector in the right place on the base plate, we need dimension A (A in the image below).

Dimension A is the height of the license plate plate + a maximum of 1 mm. Then mount the T-plate with reflector to dimension A, measured from the top of the base plate (1 in the image below) to the top of the reflector. To do this, use the supplied M5 screws, nuts and washers (B in the image below). Hold the screw with an Allen key and tighten the nuts to 5 Nm

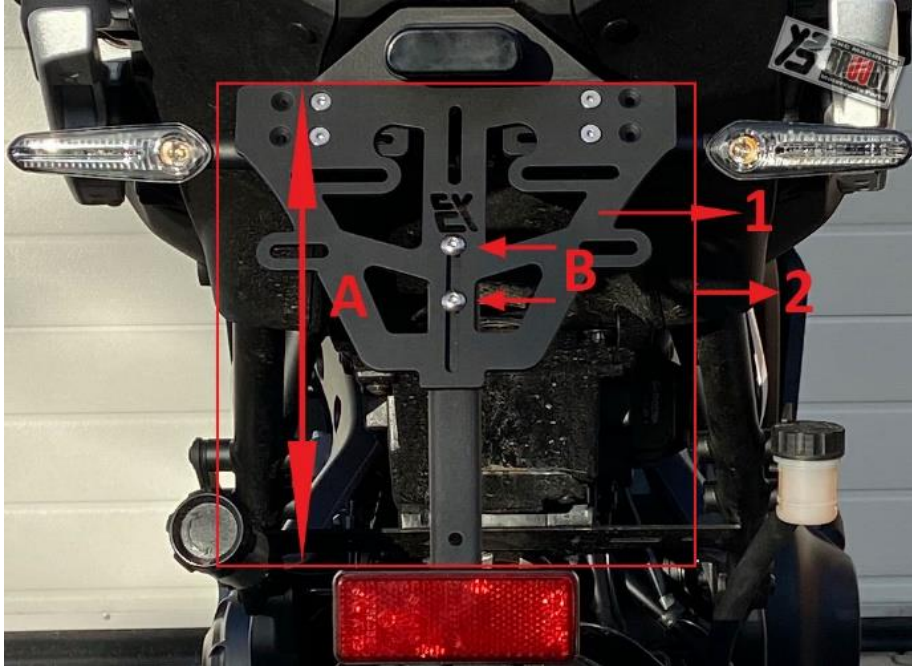

7 :

Now mount the license plate and adjust the width of the indicators.

Attention! The license plate (2 in the figure below) must be mounted so that it rests on the top of the base plate (1 in the figure below).

Use at least 3 mounting points. Be sure to use the top 2 slots provided (C in the image below) for M6 screws (not included). The third mounting point is the bottom hole in the T-plate. To do this, drill a 5.5mm hole in the correct place in the license plate plate (D in the image below). Use the last M5 screw, nut and washer provided to attach. Hold the screw with an Allen key and tighten the nuts to 5 Nm .

Attention! The license plate holder is designed and manufactured exclusively for mounting the license plate. Therefore, never use additional plates or brackets. The additional weight and dimensions can cause damage.

Attention! The distance between the two indicators (lenses) must be at least 180 mm. This distance must be adjusted because the indicator holders are adjustable in width. Tighten the M4 x 16 screws to 3 Nm .

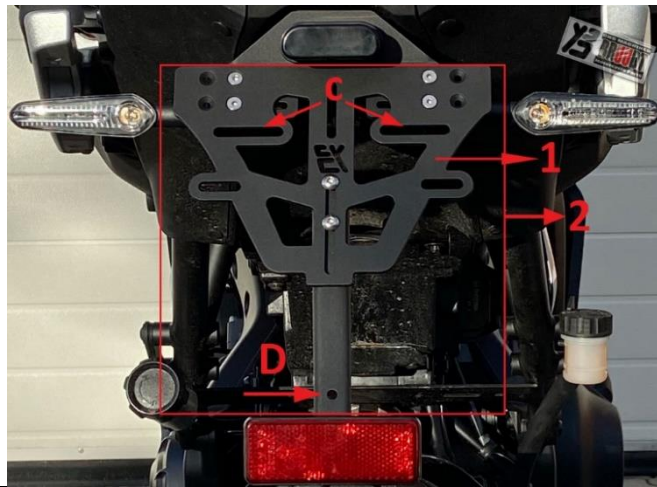

Before each journey: Before each journey: It is the driver's responsibility to regularly check and maintain the safety-relevant vehicle parts. Before each journey, check that the product is correctly adjusted and functioning and that all screw connections are tight.

Warranty: Take the time to do a 100% professional job when assembling the product. Take all of our assembly instructions and safety instructions into account. Incorrect or improper assembly or handling of the product will void the warranty.

Care: Do not use aggressive cleaning agents to care for the items. The items can be cleaned perfectly with a simple, lukewarm detergent solution.

Environmental information: This article must not be disposed of with household waste at the end of its life. Disposal can be made via BRUUDT, Bertus Verwoerd, Königsfelderstrasse 24, 49824 Ringe, Tel.: +49 (0) 5944 599 406; E-mail: info@bruudt.de or locally available return and collection systems .





■ **Instructions de montage/consignes de sécurité**

Support de plaque d'immatriculation BRUUDT adapté pour Honda :

CB1000R 2008-2017

CBR 600 F à partir de l'année de construction 2011

CB 600 F Hornet à partir de l'année de construction 2011

N° d'article : H-4000

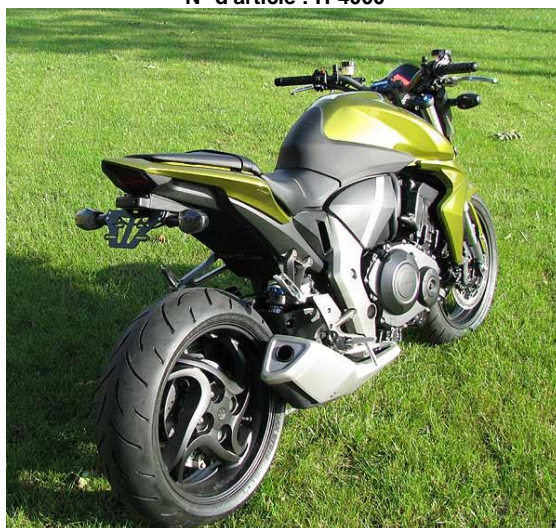

Merci d'avoir choisi nos produits! Nous apprécions grandement votre confiance dans notre produit et vous souhaitons un voyage sûr et agréable à tout moment !

Lisez attentivement ces instructions d'installation avant l'assemblage.

1. **ATTENTION** : Consignes de sécurité importantes. Si vous n'êtes pas un mécanicien qualifié, veuillez contacter un atelier spécialisé pour installer ce support de plaque d'immatriculation. Le non-respect des instructions de montage peut causer des dommages à votre véhicule et annuler vos demandes de garantie. Aucune responsabilité n'est acceptée pour les dommages consécutifs. Le fabricant n'assume aucune responsabilité pour les dommages dus à une mauvaise installation de ce support de plaque d'immatriculation BRUUDT. Une mauvaise utilisation de ce produit peut nuire à la sécurité de conduite. Toute transformation et/ou modification non autorisée du produit peut entraîner une défaillance fonctionnelle et n'est pas autorisée. Les modifications structurelles des pièces doivent être évitées et entraîneront la perte de la responsabilité et des droits à la garantie. Veuillez conserver ces instructions pour référence future.

2. **ATTENTION** : Toutes les pièces et connexions détachées de la moto doivent être remontées selon les instructions du constructeur du véhicule ou remplacées par les pièces et connexions fournies par nos soins. Sauf indication contraire, fixez tous les filetages avec un verrouillage à vis. Sauf indication contraire du constructeur automobile ou de notre société, toutes les vis et écrous doivent être serrés conformément aux normes DIN/ISO. Une fois l'assemblage terminé, assurez-vous que toutes les pièces et connexions précédemment desserrées ont été correctement réassemblées.

3 : **ATTENTION** : Ce produit a été conçu pour les véhicules en état d'usine. La compatibilité avec les accessoires d'origine ou avec les accessoires d'autres fabricants ne peut être garantie. Si vous utilisez en plus des accessoires d'origine ou des accessoires d'autres fabricants, vous devez vérifier le jeu, l'ajustement et les collisions possibles !

4. **ATTENTION** : Si vous avez des réflecteurs latéraux sur le support de plaque d'immatriculation d'origine, ils doivent être fixés à un emplacement différent (approprié) ou remplacés par de nouveaux réflecteurs.

5. **INFORMATIONS GÉNÉRALES** : Veuillez respecter les réglementations légales ou TÜV spécifiques au pays. Lisez attentivement les instructions de montage et assurez-vous que toutes les pièces de la liste des pièces sont présentes et non endommagées . Assurez-vous que votre véhicule est sécurisé et ne peut pas tomber. Coupez le moteur et retirez la clé de contact. Si nécessaire, laissez le moteur/l'échappement refroidir. Lors de travaux sur le système électrique, débranchez la batterie du véhicule. Assurez-vous d'utiliser uniquement des outils appropriés. Demandez à une deuxième personne de vous aider avec le travail de montage.

Ces instructions sont rédigées sur la base de nos connaissances actuelles. Il n'y a aucune réclamation légale quant à l'exactitude. Sous réserve de modifications techniques.

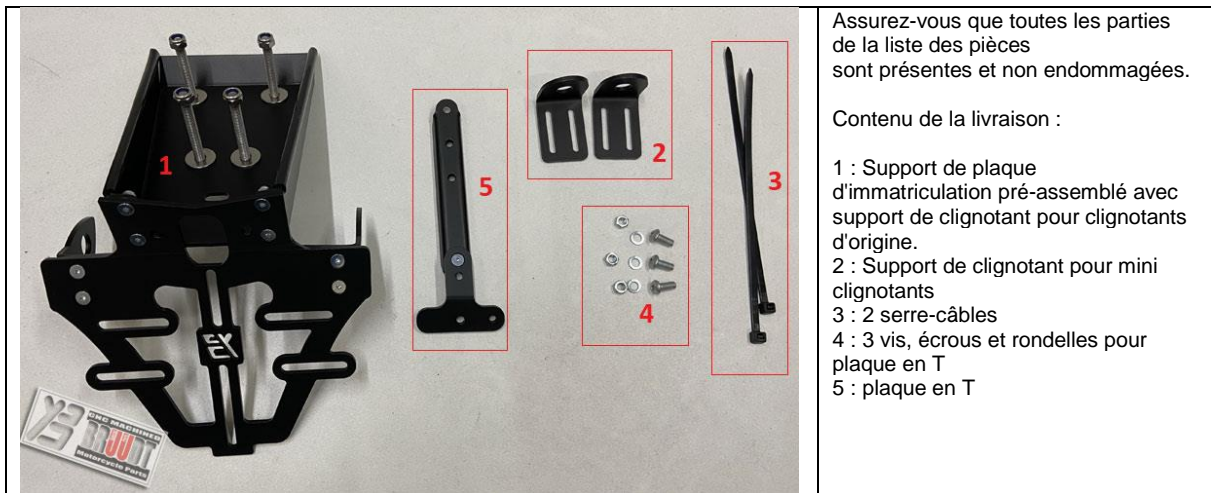

Assurez-vous que toutes les parties de la liste des pièces sont présentes et non endommagées.

Contenu de la livraison :

- 1 : Support de plaque d'immatriculation pré-assemblé avec support de clignotant pour clignotants d'origine.
- 2 : Support de clignotant pour mini clignotants
- 3 : 2 serre-câbles
- 4 : 3 vis, écrous et rondelles pour plaque en T
- 5 : plaque en T

Pour installer le support de plaque d'immatriculation, vous aurez besoin des outils suivants :

- Tournevis cruciforme PZ2
- Jeu de clés Allen
- Clé dynamométrique
- Jeu de cliquets et de douilles (7 mm, 8 mm, 10 mm)
- Ruban à mesurer
- Perceuse et perceuse de 5,5 mm

1 : Regardez sous la queue et retirez les 6 vis pour l'ouvrir. Vous pouvez désormais débrancher les connecteurs des clignotants et des feux de plaque d'immatriculation. Retirez ensuite le siège passager et démontez l'arrière en dévissant les 4 vis.

2 : Placer la queue d'origine sur une table de travail et démonter les clignotants et le réflecteur. Pour ce faire, dévissez la partie arrière d'origine. Si vous souhaitez monter des mini clignotants, vous n'êtes pas obligé de démonter les clignotants d'origine. Montez ensuite les plaques de fixation fournies pour les mini clignotants sur le support de plaque d'immatriculation. Des mini-indicateurs jusqu'à M10 peuvent être facilement montés sur ces plaques de retenue.

3 : Si vous souhaitez remonter les clignotants d'origine sur le support de plaque d'immatriculation, faites-le sans les caoutchoucs. Montez ensuite l'éclairage de plaque d'immatriculation sur le support de plaque d'immatriculation.

4 : Retirez d'abord les 4 écrous et rondelles du support de plaque d'immatriculation. Faites passer les câbles à travers la longue fente du support de plaque d'immatriculation et à travers le trou à l'arrière. Assemblez le support à l'aide des 4 écrous fournis. Maintenez les vis avec une clé Allen et serrez les écrous à 8 Nm .

Attention : Assurez-vous qu'aucun câble n'est pincé et que les câbles sont bien remis à leur place d'origine.

Attention: Veuillez vérifier que toutes les lumières fonctionnent !

5 : Montez le réflecteur d'origine sur la plaque en T fournie avec l'écrou M5 d'origine. Serrez M5 avec 5 Nm .



6 :

Attention ! : La plaque d'immatriculation (2 dans la figure ci-dessous) doit ensuite être montée de manière à ce qu'elle repose sur le dessus de la plaque de base (1 dans la figure ci-dessous).

Attention! : Il doit y avoir un espace maximum de 1 mm entre le réflecteur et la plaque d'immatriculation. Le réflecteur doit être placé le plus près possible de la plaque d'immatriculation sans la toucher.

Afin de monter la plaque en T avec réflecteur au bon endroit sur la plaque de base, nous avons besoin de la dimension A (A dans la figure ci-dessous). La dimension A est la hauteur de la plaque d'immatriculation + maximum 1 mm. Montez ensuite la plaque en T avec le réflecteur à la dimension A, mesurée du haut de la plaque de base (1 dans la figure ci-dessous) jusqu'au haut du réflecteur. Pour ce faire, utilisez les vis, écrous et rondelles M5 fournis (B dans la figure ci-dessous). Maintenez la vis avec une clé Allen et serrez les écrous à 5 Nm .

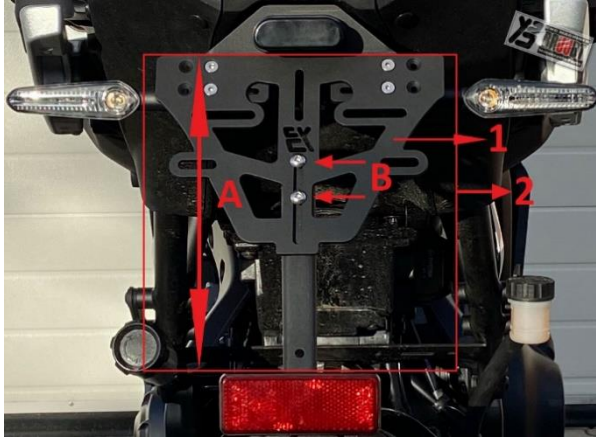

7 :

Montez maintenant la plaque d'immatriculation et ajustez la largeur des clignotants.

Attention! La plaque d'immatriculation (2 dans la figure ci-dessous) doit être montée de manière à ce qu'elle repose contre le haut de la plaque de base (1 dans la figure ci-dessous).

Utilisez pour cela au moins 3 points de fixation. Assurez-vous d'utiliser les 2 emplacements supérieurs fournis (C dans la figure ci-dessous) pour les vis M6 (non incluses).

Le troisième point de fixation est le trou inférieur de la plaque en T. Pour ce faire, percez un trou de 5,5 mm dans la plaque d'immatriculation au bon endroit (D dans l'image ci-dessous). Pour la fixation, utilisez la dernière vis M5, l'écrou et la rondelle fournis. Maintenez la vis avec une clé Allen et serrez les écrous à 5 Nm .

Attention! Le support de plaque d'immatriculation est destiné et fabriqué exclusivement pour le montage de la plaque d'immatriculation. Par conséquent, n'utilisez jamais de plaques ou de supports supplémentaires. Le poids et les dimensions supplémentaires peuvent provoquer des dommages.

Attention! La distance entre les deux indicateurs (lentilles) doit être d'au moins 180 mm. Cette distance doit être ajustée car les supports d'indicateurs sont réglables en largeur. Serrez les vis M4 x 16 à 3 Nm .

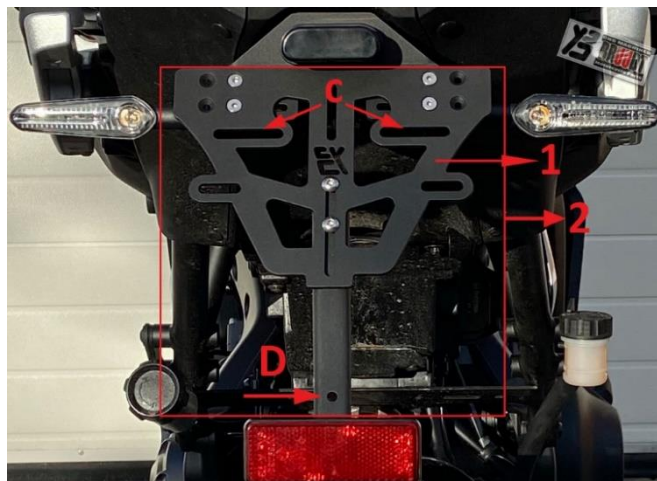

Avant chaque trajet : Avant chaque trajet : Il incombe au conducteur de contrôler et d'entretenir régulièrement les pièces du véhicule liées à la sécurité. Avant chaque voyage, vérifiez que le produit est installé et fonctionne correctement et que tous les raccords à vis sont bien serrés.

Garantie : Prenez le temps de faire un travail 100 % professionnel lors de l'assemblage du produit. Veuillez prendre en compte toutes nos instructions de montage et consignes de sécurité. Un assemblage ou une manipulation incorrect ou inapproprié du produit annulera les demandes de garantie.

Entretien : N'utilisez pas de produits de nettoyage agressifs pour entretenir les articles. Les articles peuvent être facilement nettoyés avec une simple solution détergente tiède.

Informations environnementales : Cet article ne doit pas être jeté avec les ordures ménagères en fin de vie. L'élimination peut être effectuée via BRUUDT, Bertus Verwoerd, Königsfelderstrasse 24, 49824 Ringe, Tél. : +49 (0) 5944 599 406 ; E-mail : info@bruudt.de ou systèmes de retour et de collecte disponibles localement .





Montage-/veiligheidsinstructie

BRUUDT kentekenplaathouder geschikt voor Honda:
CB1000R 2008-2017
CBR 600 F vanaf bouwjaar 2011
CB 600 F Hornet vanaf bouwjaar 2011

Artikelnr .: H-4000



Bedankt voor het kiezen van onze producten! Wij waarderen uw vertrouwen in ons product enorm en wensen u te allen tijde een veilige en prettige reis!

Lees vóór de montage deze installatie-instructies zorgvuldig door.

- 1. LET OP:** Belangrijke veiligheidsinstructies. Bent u geen opgeleide monteur, neem dan contact op met een gespecialiseerde werkplaats om deze kentekenplaathouder te monteren. Het niet naleven van de montage-instructies kan schade aan uw voertuig veroorzaken en uw garantieclaims ongeldig maken. Voor gevolgschade wordt geen aansprakelijkheid aanvaard. De fabrikant aanvaardt geen aansprakelijkheid voor schade als gevolg van onvakkundige montage van deze BRUUDT kentekenplaathouder. Onjuist gebruik van dit product kan de rijveiligheid in gevaar brengen. Ongeautoriseerde bewerking en/of wijziging van het product kan leiden tot functionele uitval en is niet toegestaan. Structurele veranderingen aan de onderdelen moeten worden vermeden en leiden tot verlies van aansprakelijkheid en garantieclaims. Bewaar deze instructies voor toekomstig gebruik.
- 2. LET OP:** Alle onderdelen en aansluitingen die van de motorfiets zijn losgemaakt, moeten weer in elkaar worden gezet volgens de instructies van de voertuigfabrikant of worden vervangen door de door ons geleverde onderdelen en aansluitingen. Tenzij anders aangegeven, zet alle schroefdraden vast met schroefborging. Tenzij anders aangegeven door de voertuigfabrikant of ons bedrijf, moeten alle schroeven en moeren worden vastgedraaid volgens DIN / ISO. Nadat de montage is voltooid, moet u ervoor zorgen dat alle eerder losgemaakte onderdelen en verbindingen weer op de juiste manier worden gemonteerd.
- 3. LET OP:** Dit product is ontworpen voor voertuigen in fabrieksconditie. Compatibiliteit met originele accessoires of met accessoires van andere fabrikanten kan niet worden gegarandeerd. Wanneer u bovendien originele accessoires of accessoires van andere fabrikanten gebruikt, dient u de speling, pasvorm en eventuele botsingen te controleren!
- 4. LET OP:** Indien u zijreflectoren op de originele kentekenplaathouder heeft, dienen deze op een andere (geschikte) plek te worden bevestigd of te worden vervangen door nieuwe reflectoren.
- 5. ALGEMENE INFORMATIE:** Houd rekening met eventuele landspecifieke wettelijke of TÜV-voorschriften. Lees de montage-instructies zorgvuldig door en zorg ervoor dat alle onderdelen in de onderdelenlijst aanwezig en onbeschadigd zijn. Zorg ervoor dat uw voertuig veilig staat en niet kan omvallen. Zet de motor af en verwijder de contactsleutel. Laat indien nodig de motor/uitlaat afkoelen. Bij werkzaamheden aan het elektrische systeem de voertuigaccu loskoppelen. Zorg ervoor dat u alleen geschikt gereedschap gebruikt. Laat u bij de montagewerkzaamheden door een tweede persoon helpen.

Deze instructies zijn geschreven op basis van onze huidige kennis. Er zijn geen juridische aanspraken op nauwkeurigheid. Technische wijzigingen voorbehouden.

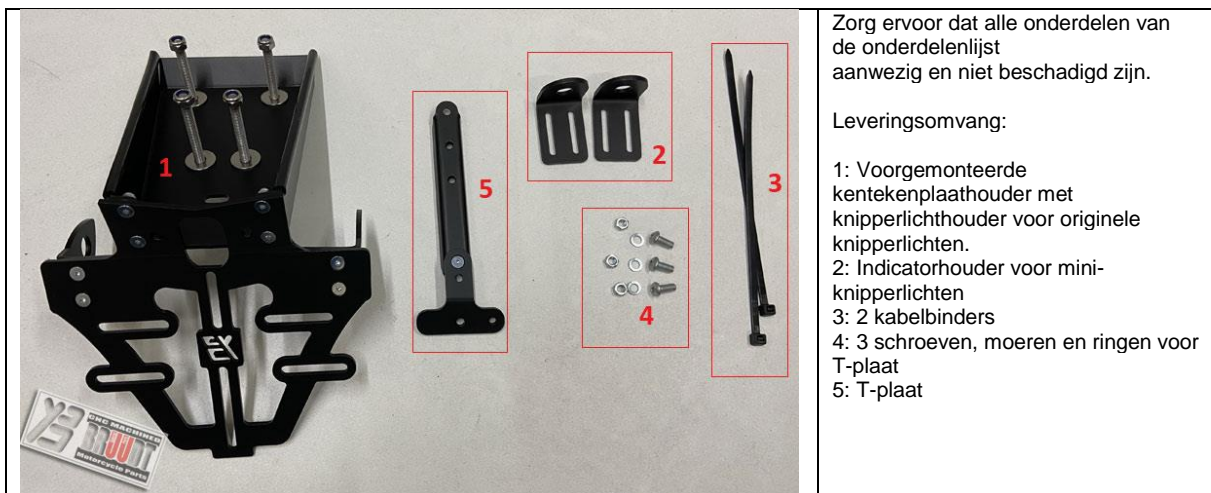

Zorg ervoor dat alle onderdelen van de onderdelenlijst aanwezig en niet beschadigd zijn.

Leveringsomvang:

- 1: Voorgemonteerde kentekenplaathouder met knipperlichthouder voor originele knipperlichten.
- 2: Indicatorhouder voor mini-knipperlichten
- 3: 2 kabelbinders
- 4: 3 schroeven, moeren en ringen voor T-plaat
- 5: T-plaat

Voor het monteren van de kentekenplaathouder heeft u het volgende gereedschap nodig:

- Kruiskopschroevendraaier PZ2
- Inbussleutelset
- Momentsleutel
- Ratel- en doppenset (7 mm, 8 mm, 10 mm)
- Meetlint
- 5,5 mm boren en boren

1: Kijk onder de staart en verwijder de 6 schroeven om deze te openen. Nu kunt u de connectoren van de richtingaanwijzers en kentekenverlichting loskoppelen. Verwijder vervolgens de passagiersstoel en demonteer de achterkant door de 4 schroeven los te draaien.

2: Plaats de originele staart op een werktafel en demonteer de indicatoren en reflector. Schroef hiervoor het originele achtereind los. Als u mini-knipperlichten wilt monteren, hoeft u de originele knipperlichten niet te demonteren. Monteer vervolgens de meegeleverde bevestigingsplaten voor de mini-knipperlichten op de kentekenplaathouder. Op deze bevestigingsplaten kunnen eenvoudig mini-knipperlichten tot M10 worden gemonteerd.

3: Indien u de originele knipperlichten weer op de kentekenplaathouder wilt monteren, doe dit dan zonder de rubbers. Monteer vervolgens de kentekenverlichting op de kentekenplaathouder.

4: Verwijder eerst de 4 moeren en ringen van de kentekenplaathouder. Leid de kabels door de lange sleuf in de kentekenplaathouder en door het gat aan de achterzijde. Monteer de houder met behulp van de 4 meegeleverde moeren. Houd de schroeven vast met een inbussleutel en draai de moeren vast met 8 Nm .

LET OP: Zorg ervoor dat er geen kabels bekneld raken en dat de kabels netjes terug op hun oorspronkelijke plaats liggen.

LET OP: Controleer of alle lichten werken!

5 : Monteer de originele reflectorreflector op de meegeleverde T-plaat met de originele M5 moer. Draai M5 vast met 5 Nm .



6:

LET OP! : De kentekenplaat (2 in onderstaande figuur) moet later zo gemonteerd worden dat deze op de bovenzijde van de bodemplaat rust (1 in onderstaande figuur).

LET OP! : Tussen de reflector en de kentekenplaat mag maximaal 1 mm ruimte zitten. De reflector moet zo dicht mogelijk bij de kentekenplaat zitten zonder deze aan te raken.

Om de T-plaat met reflector op de juiste plaats op de bodemplaat te monteren, hebben we maat A nodig (A in onderstaande figuur). Maat A is de hoogte van de kentekenplaat + maximaal 1 mm. Monteer vervolgens de T-plaat met reflector op maat A, gemeten vanaf de bovenkant van de grondplaat (1 in onderstaande figuur) tot de bovenkant van de reflector. Gebruik hiervoor de meegeleverde M5-schroeven, moeren en ringen (B in onderstaande afbeelding). Houd de schroef vast met een inbussleutel en draai de moeren vast met 5 Nm .

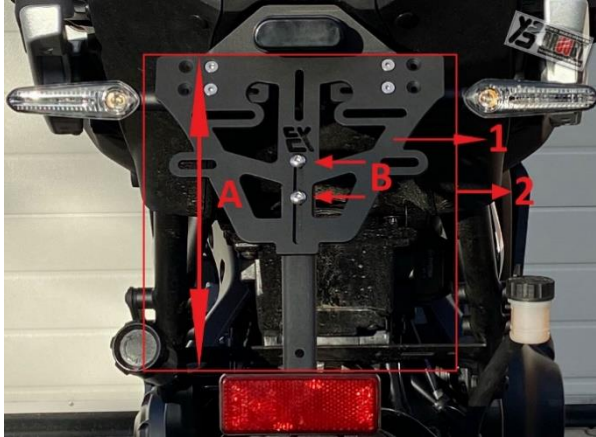

7:

Monteer nu de kentekenplaat en pas de breedte van de knipperlichten aan.

LET OP, De kentekenplaat (2 in onderstaande figuur) moet zo worden gemonteerd dat deze tegen de bovenkant van de bodemplaat rust (1 in onderstaande figuur).

Gebruik hiervoor minimaal 3 bevestigingspunten. Zorg ervoor dat u de bovenste 2 aanwezige sleuven (C in de onderstaande afbeelding) gebruikt voor M6-schroeven (niet meegeleverd).

Het derde bevestigingspunt is het onderste gat in de T-plaat. Boor hiervoor een gat van 5,5 mm in de kentekenplaat op de juiste locatie (D in onderstaande afbeelding). Gebruik voor de bevestiging de laatste meegeleverde M5-schroef, moer en sluitring. Houd de schroef vast met een inbussleutel en draai de moeren vast met 5 Nm .

LET OP, De kentekenplaathouder is uitsluitend bedoeld en vervaardigd voor de montage van de kentekenplaat. Gebruik daarom nooit extra platen of beugels. Het extra gewicht en de extra afmetingen kunnen schade veroorzaken.

LET OP, De afstand tussen beide indicatoren (lenzen) moet minimaal 180 mm zijn. Deze afstand moet aangepast worden omdat de indicatorhouders in de breedte verstelbaar zijn. Draai de M4 x 16 schroeven vast met 3 Nm .

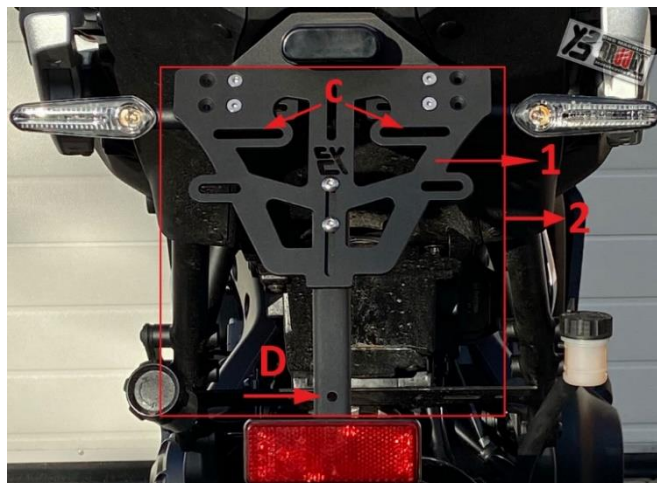

Voor elke rit: Voor elke rit: Het is de taak en verantwoordelijkheid van de bestuurder om de veiligheidsrelevante voertuigonderdelen regelmatig te controleren en te onderhouden. Controleer vóór elke rit of het product correct is opgesteld en functioneert en of alle schroefverbindingen goed vastzitten.

Garantie: Neem de tijd om 100% professioneel werk te doen bij het monteren van het product. Houd rekening met al onze montage- en veiligheidsinstructies. Bij onjuiste of onjuiste montage of behandeling van het product vervallen de garantieaanspraken.

Onderhoud: Gebruik voor het onderhoud van de artikelen geen agressieve schoonmaakmiddelen. De artikelen kunnen eenvoudig worden gereinigd met een eenvoudig, lauwwarm schoonmaakmiddel.

Milieu-informatie: Dit artikel mag aan het einde van zijn levensduur niet samen met het huishoudelijk afval worden weggegooid. Afvoer kan via BRUUDT, Bertus Verwoerd, Königsfelderstrasse 24, 49824 Ringe, Tel.: +49 (0) 5944 599 406; E-mail: info@bruudt.de of lokaal beschikbare retour- en ophaalsystemen .





Monteringsvejledning/sikkerhedsanvisning

BRUUDT nummerpladeholder egnet til Honda:
CB1000R 2008-2017
CBR 600 F fra fabrikationsår 2011
CB 600 F Hornet fra fabrikationsår 2011

Varenr. : H-4000



Tak fordi du valgte vores produkter! Vi sætter stor pris på din tillid til vores produkt og ønsker dig en sikker og behagelig rejse til enhver tid!

Læs denne monteringsvejledning omhyggeligt før montering.

1. **OBS:** Vigtige sikkerhedsinstruktioner. Hvis du ikke er uddannet mekaniker, skal du kontakte et specialværksted for at installere denne nummerpladeholder. Manglende overholdelse af monteringsvejledningen kan forårsage skade på dit køretøj og ugyldiggøre dine garantikrav. Der påtages intet ansvar for følgeskader. Producenten påtager sig intet ansvar for skader som følge af forkert montering af denne BRUUDT nummerpladeholder. Forkert brug af dette produkt kan forringe køresikkerheden. Uautoriseret efterbearbejdning og/eller ændring af produktet kan føre til funktionssvigt og er ikke tilladt. Strukturelle ændringer af delene skal undgås og vil resultere i tab af ansvar og garantikrav. Gem venligst disse instruktioner til fremtidig reference.

2. **OBS:** Alle dele og tilslutninger, der er blevet løsnet fra motorcyklen, skal monteres igen i henhold til køretøjsproducentens anvisninger eller udskiftes med de dele og forbindelser, som vi har leveret. Medmindre andet er angivet, sikres alle gevind med skruefåsning. Medmindre andet er angivet af køretøjsproducenten eller vores firma, skal alle skruer og møtrikker spændes i henhold til DIN / ISO. Når samlingen er afsluttet, skal du sikre dig, at alle tidligere løsnede dele og forbindelser er blevet korrekt samlet igen.

3. **OBS:** Dette produkt er designet til køretøjer i fabrikstilstand. Kompatibilitet med originalt tilbehør eller med tilbehør fra andre producenter kan ikke garanteres. Ved yderligere brug af originalt tilbehør eller tilbehør fra andre producenter bør du kontrollere frigang, pasform og mulige kollisioner!

4. **OBS:** Hvis du har sidereflekser på den originale nummerpladeholder, skal de fastgøres et andet (egnet) sted eller udskiftes med nye reflekser.

5. **GENEREL INFORMATION:** Bemærk venligst eventuelle landespecifikke lov- eller TÜV-bestemmelser. Læs monteringsvejledningen omhyggeligt, og sørg for, at alle dele på reservedelslisten er til stede og ikke er beskadiget. Sørg for, at dit køretøj er sikkert og ikke kan vælte. Sluk motoren og fjern tændingsnøglen. Lad om nødvendigt motoren/udstødningen køle af. Når du arbejder på det elektriske system, skal du frakoble køretøjets batteri. Sørg for kun at bruge egnet værktøj. Få en anden person til at hjælpe dig med montagearbejdet.

Disse instruktioner er skrevet på baggrund af vores nuværende viden. Der er ingen juridiske krav på nøjagtighed. Der tages forbehold for tekniske ændringer.

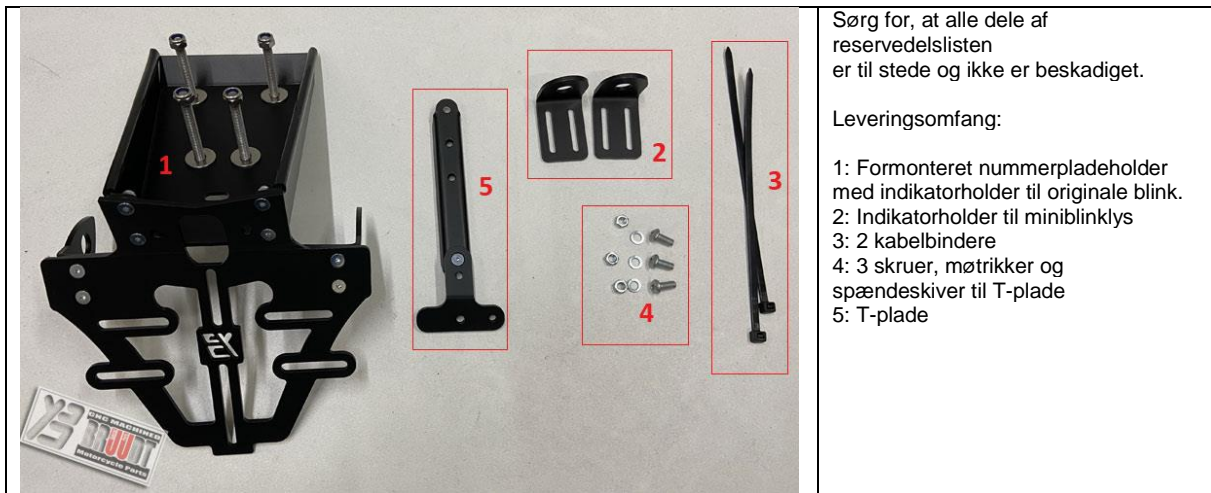

Sørg for, at alle dele af reservedelslisten er til stede og ikke er beskadiget.

Leveringsomfang:

- 1: Formonteret nummerpladeholder med indikatorholder til originale blink.
- 2: Indikatorholder til miniblinklys
- 3: 2 kabelbindere
- 4: 3 skruer, møtrikker og spændeskiver til T-plade
- 5: T-plade

For at installere nummerpladeholderen skal du bruge følgende værktøjer:

- Stjerneskruestrækker PZ2
- Unbraconøglesæt
- Momentnøgle
- Skralde- og fatningssæt (7 mm, 8 mm, 10 mm)
- Målebånd
- 5,5 mm bor og bor

1: Se under halen og fjern de 6 skruer for at åbne den. Nu kan du frakoble stikkene fra indikatorerne og nummerpladelysene. Fjern derefter passagersædet og afmonter bagsiden ved at skrue de 4 skruer af.

2: Placer den originale hale på et arbejdsbord og afmonter indikatorer og reflektor. For at gøre dette skal du skrue den originale bagende af. Hvis du ønsker at montere mini indikatorer, behøver du ikke at afmontere de originale indikatorer. Monter derefter de medfølgende holdeplader til mini-indikatorerne på nummerpladeholderen. Miniindikatorer op til M10 kan nemt monteres på disse holdeplader.

3: Hvis du vil montere de originale indikatorer tilbage på nummerpladeholderen, skal du gøre det uden gummierne. Monter derefter nummerpladelyset på nummerpladeholderen.

4: Fjern først de 4 møtrikker og spændeskiver fra nummerpladeholderen. Før kablerne gennem den lange slids i nummerpladeholderen og gennem hullet bagpå. Saml holderen med de 4 medfølgende møtrikker. Hold skruerne med en unbrakonøgle og spænd møtrikkerne til 8 Nm .

OBS: Sørg for, at ingen kabler er i klemme, og at kablerne er pænt tilbage på deres oprindelige pladser.

OBS: Tjek venligst at alle lys virker!

5 : Monter den originale reflektor på den medfølgende T-plade med den originale M5 møtrik. Spænd M5 med 5 Nm .



6:

OBS! Nummerpladen (2 på nedenstående figur) skal senere monteres, så den hviler på toppen af bundpladen (1 på nedenstående figur).

OBS! Der må maksimalt være 1 mm mellemrum mellem reflektor og nummerplade. Refleksen skal sidde så tæt på nummerpladen som muligt uden at røre den.

For at montere T-pladen med reflektor det rigtige sted på bundpladen, skal vi bruge dimension A (A på nedenstående figur). Dimension A er nummerpladens højde + maks. 1 mm. Monter derefter T-pladen med reflektor til dimension A, målt fra toppen af bundpladen (1 på nedenstående figur) til toppen af reflektoren. For at gøre dette skal du bruge de medfølgende M5 skruer, møtrikker og spændeskiver (B i figuren nedenfor). Hold skruen med en unbrakonøgle og spænd møtrikkerne til 5 Nm .

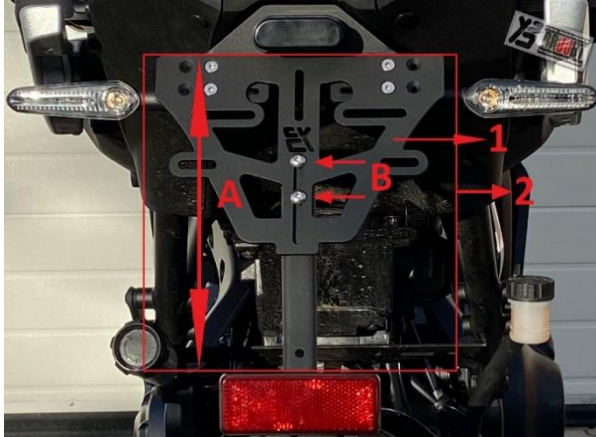

7 :

Monter nu nummerpladen og juster bredden af indikatorerne.

OBS! Nummerpladen (2 på nedenstående figur) skal monteres, så den hviler mod toppen af bundpladen (1 på nedenstående figur).

Brug mindst 3 fastgørelsespunkter til dette. Sørg for at bruge de øverste 2 medfølgende slidser (C i figuren nedenfor) til M6-skruer (medfølger ikke).

Det tredje fastgørelsespunkt er det nederste hul i T-pladen. For at gøre dette skal du bore et 5,5 mm hul i nummerpladen på den korrekte placering (D på billedet nedenfor). For at fastgøre skal du bruge den sidste M5 skrue, møtrik og skive, der medfølger. Hold skruen med en unbrakonøgle og spænd møtrikkerne til 5 Nm .

OBS! Nummerpladeholderen er beregnet og fremstillet udelukkende til montering af nummerpladen. Brug derfor aldrig ekstra plader eller beslag. Den ekstra vægt og dimensioner kan forårsage skader.

OBS! Afstanden mellem begge indikatorer (linser) skal være mindst 180 mm. Denne afstand skal justeres, fordi indikatorholderne er justerbare i bredden. Spænd M4 x 16 skrue til 3 Nm .

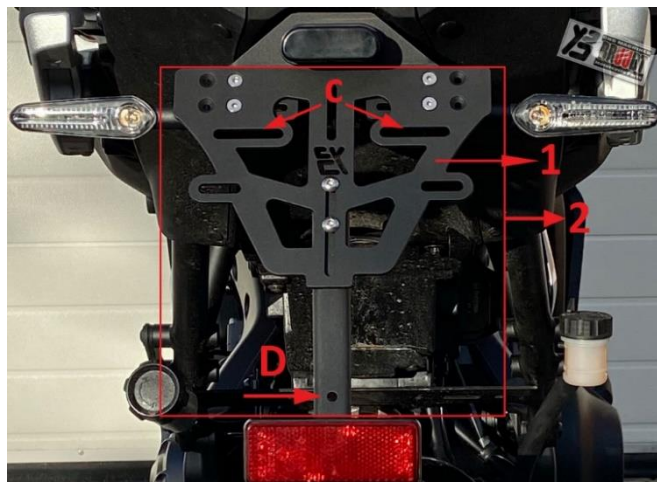

Før hver kørsel: Før hver kørsel: Det er førerens opgave og ansvar løbende at kontrollere og vedligeholde de sikkerhedsrelevante køretøjsdele. Før hver rejse skal du kontrollere, at produktet er opsat og fungerer korrekt, og at alle skrueforbindelser er stramme.

Garanti: Tag dig tid til at udføre 100 % professionelt arbejde, når du samler produktet. Overhold venligst alle vores monterings- og sikkerhedsanvisninger. Forkert eller ukorrekt montering eller håndtering af produktet vil ugyldiggøre garantikravene.

Pleje: Brug ikke aggressive rengøringsmidler til at pleje genstandene. Varene kan nemt rengøres med en simpel, lunken rengøringsmiddelopløsning.

Miljøoplysninger: Dette produkt må ikke bortskaffes sammen med husholdningsaffaldet, når dets levetid er slut. Bortskaffelse kan ske via BRUUDT, Bertus Verwoerd, Königsfelderstrasse 24, 49824 Ringe, Tlf.: +49 (0) 5944 599 406; E-mail: info@bruudt.de eller lokalt tilgængelige retur- og afhentningssystemer .





■ Istruzioni di installazione/istruzioni di sicurezza

Portatarga BRUUDT adatto per Honda:
CB1000R 2008-2017
CBR 600 F dall'anno di produzione 2011
CB 600 F Hornet dall'anno di produzione 2011

N. articolo : H-4000



Grazie per aver scelto i nostri prodotti! Apprezziamo molto la tua fiducia nel nostro prodotto e ti auguriamo un viaggio sicuro e piacevole in ogni momento!

Leggere attentamente queste istruzioni di installazione prima del montaggio.

1. **ATTENZIONE:** importanti istruzioni di sicurezza. Se non sei un meccanico qualificato, contatta un'officina specializzata per installare questo portatarga. La mancata osservanza delle istruzioni di montaggio può causare danni al veicolo e invalidare i diritti di garanzia. Non si accetta alcuna responsabilità per danni consequenziali. Il produttore non si assume alcuna responsabilità per danni dovuti a un'installazione impropria di questo portatarga BRUUDT. L'uso improprio di questo prodotto può compromettere la sicurezza di guida. Rielaborazioni e/o modifiche non autorizzate del prodotto possono causare guasti funzionali e non sono consentite. È necessario evitare modifiche strutturali ai componenti che comporteranno la perdita di responsabilità e diritti di garanzia. Si prega di conservare queste istruzioni per riferimento futuro.

2. **ATTENZIONE:** Tutte le parti e le connessioni staccate dalla moto devono essere rimontate secondo le istruzioni del produttore del veicolo o sostituite con le parti e le connessioni da noi fornite. Se non diversamente specificato, fissare tutte le filettature con il bloccaggio a vite. Se non diversamente specificato dal produttore del veicolo o dalla nostra azienda, tutte le viti e i dadi devono essere serrati secondo DIN/ISO. Una volta completato il montaggio, assicurarsi che tutte le parti e i collegamenti precedentemente allentati siano stati rimontati correttamente.

3. **ATTENZIONE:** Questo prodotto è stato progettato per veicoli in condizioni di fabbrica. Non è possibile garantire la compatibilità con accessori originali o con accessori di altri produttori. Se si utilizzano accessori originali o accessori di altri produttori, è necessario verificare il gioco, l'adattamento e le possibili collisioni!

4. **ATTENZIONE:** Se sono presenti catadiottri laterali sul portatarga originale, questi devono essere fissati in una posizione diversa (adatta) o sostituiti con nuovi catadiottri.

5. **INFORMAZIONI GENERALI:** Si prega di osservare eventuali norme legali o TÜV specifiche del paese. Leggere attentamente le istruzioni di montaggio e assicurarsi che tutte le parti indicate nell'elenco delle parti siano presenti e non danneggiate. Assicurati che il tuo veicolo sia sicuro e non possa cadere. Spegnerne il motore e togliere la chiave di accensione. Se necessario, lasciare raffreddare il motore/lo scarico. Quando si interviene sull'impianto elettrico, scollegare la batteria del veicolo. Assicurati di utilizzare solo strumenti adatti. Fatevi aiutare da una seconda persona con il lavoro di montaggio.

Queste istruzioni sono scritte in base alle nostre conoscenze attuali. Non ci sono pretese legali sulla precisione. Con riserva di modifiche tecniche.

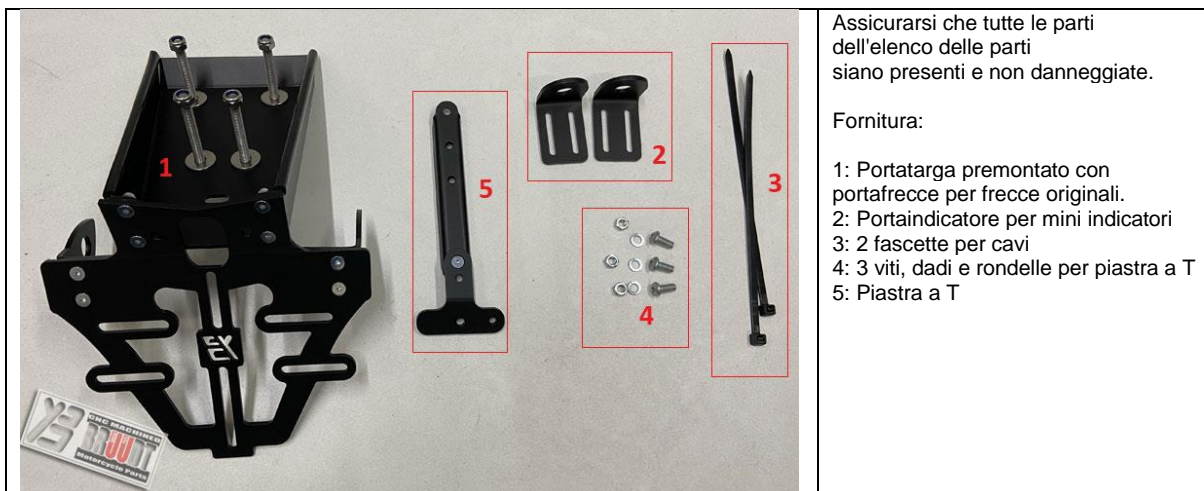

Assicurarsi che tutte le parti dell'elenco delle parti siano presenti e non danneggiate.

Fornitura:

- 1: Portatarga premontato con portafreccie per frecce originali.
- 2: Portaindicatore per mini indicatori
- 3: 2 fascette per cavi
- 4: 3 viti, dadi e rondelle per piastra a T
- 5: Piastra a T

Per installare il portatarga saranno necessari i seguenti strumenti:

- Cacciavite a croce PZ2
- Set di chiavi a brugola
- Chiave dinamometrica
- Set cricchetto e presa (7 mm, 8 mm, 10 mm)
- Metro a nastro
- Trapano e trapano da 5,5 mm

1: Guarda sotto la coda e rimuovi le 6 viti per aprirla. Ora puoi scollegare i connettori dagli indicatori di direzione e dalle luci targa. Successivamente rimuovere la sella del passeggero e smontare la parte posteriore svitando le 4 viti.

2: Posizionare la coda originale su un tavolo da lavoro e smontare gli indicatori e il riflettore. Per fare ciò, svitare la parte posteriore originale. Se vuoi montare i mini indicatori, non devi smontare gli indicatori originali. Quindi montare le piastre di fissaggio in dotazione per i mini indicatori sul portatarga. Su queste piastre di fissaggio è possibile montare facilmente mini indicatori fino a M10.

3: Se vuoi rimontare gli indicatori originali sul portatarga, fallo senza i gommini. Successivamente montare la luce targa sul portatarga.

4: Rimuovere innanzitutto i 4 dadi e le rondelle dal portatarga. Far passare i cavi attraverso la fessura lunga nel portatarga e attraverso il foro nella parte posteriore. Montare il supporto utilizzando i 4 dadi forniti. Bloccare le viti con una chiave a brugola e serrare i dadi a 8 Nm .

Attenzione : assicurarsi che nessun cavo venga schiacciato e che i cavi siano rimessi ordinatamente nelle loro posizioni originali.

Attenzione: Controlla che tutte le luci funzionino!

5 : Montare il riflettore catarifrangente originale sulla piastra a T in dotazione con il dado M5 originale. Stringere M5 con 5 Nm .



6:

Attenzione! La targa (2 nella figura sotto) dovrà essere successivamente montata in modo che appoggi sulla parte superiore della piastra di base (1 nella figura sotto).

Attenzione! Tra il catarifrangente e la targa deve esserci uno spazio massimo di 1 mm. Il catarifrangente deve essere posizionato il più vicino possibile alla targa senza toccarla.

Per montare la piastra a T con riflettore nella posizione corretta sulla piastra di base, abbiamo bisogno della dimensione A (A nella figura sotto). La dimensione A è l'altezza della targa + massimo 1 mm. Quindi montare la piastra a T con il catarifrangente sulla dimensione A, misurata dalla parte superiore della piastra di base (1 nella figura sotto) alla parte superiore del catarifrangente. Per fare ciò, utilizzare le viti, i dadi e le rondelle M5 inclusi (B nella figura seguente). Bloccare le viti con una chiave a brugola e serrare i dadi a 5 Nm.

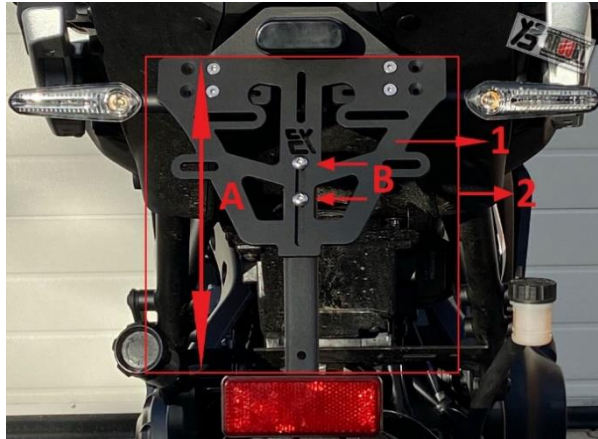

7 :

Ora monta la targa e regola la larghezza degli indicatori.

Attenzione! La targa (2 nella figura sotto) deve essere montata in modo che poggi contro la parte superiore della piastra di base (1 nella figura sotto).

Utilizzare almeno 3 punti di attacco per questo. Assicurarsi di utilizzare le 2 fessure superiori fornite (C nella figura seguente) per le viti M6 (non incluse).

Il terzo punto di attacco è il foro inferiore della piastra a T. Per fare ciò, praticare un foro da 5,5 mm nella targa nella posizione corretta (D nell'immagine sotto). Per il fissaggio, utilizzare l'ultima vite M5, dado e rondella forniti. Bloccare la vite con una chiave a brugola e serrare i dadi a 5 Nm.

Attenzione! Il portatarga è destinato e realizzato esclusivamente per il montaggio della targa. Pertanto non utilizzare mai piastre o staffe aggiuntive. Il peso e le dimensioni aggiuntivi potrebbero causare danni.

Attenzione! La distanza tra i due indicatori (lenti) deve essere di almeno 180 mm. Questa distanza deve essere regolata perché i porta indicatori sono regolabili in larghezza. Stringere le viti M4 x 16 a 3 Nm.

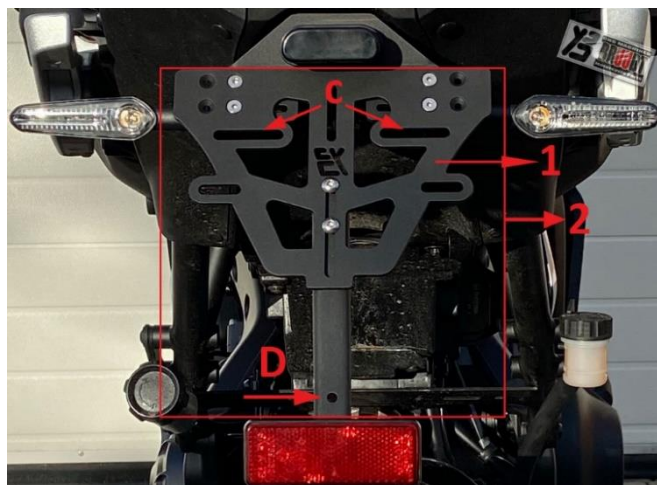

Prima di ogni viaggio: Prima di ogni viaggio: È compito e responsabilità del conducente controllare e sottoporre a manutenzione regolarmente i componenti del veicolo rilevanti per la sicurezza. Prima di ogni viaggio, verificare che il prodotto sia installato e funzioni correttamente e che tutti i collegamenti a vite siano serrati.

Garanzia: prenditi il tempo necessario per svolgere un lavoro professionale al 100% durante l'assemblaggio del prodotto. Si prega di tenere conto di tutte le nostre istruzioni di montaggio e di sicurezza. Un montaggio o una manipolazione errati o impropri del prodotto annulleranno i diritti di garanzia.

Cura: non utilizzare detergenti aggressivi per la cura degli articoli. Gli articoli possono essere facilmente puliti con una semplice soluzione detergente tiepida.

Informazioni ambientali: questo articolo non deve essere smaltito con i rifiuti domestici al termine della sua vita utile. Lo smaltimento può essere effettuato tramite BRUUDT, Bertus Verwoerd, Königsfelderstrasse 24, 49824 Ringe, Tel.: +49 (0) 5944 599 406; E-mail: info@bruudt.de o sistemi di restituzione e ritiro disponibili localmente .

